

分解図

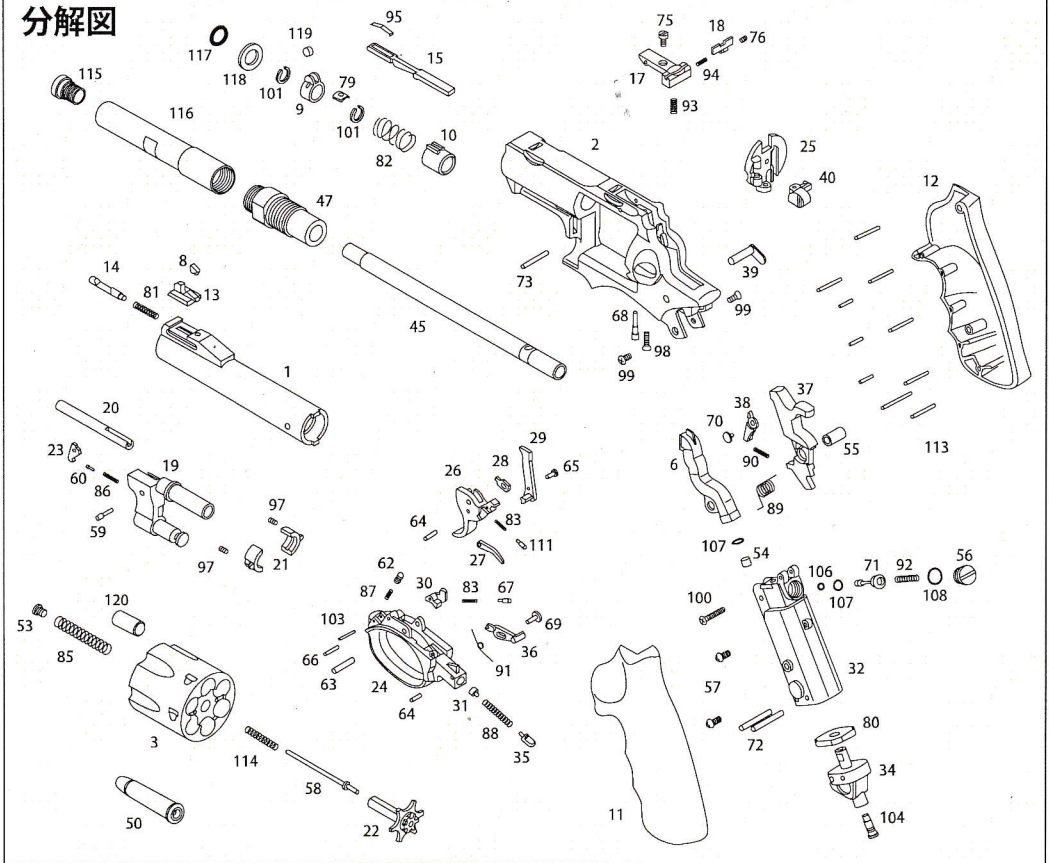

予告なく仕様変更を行う場合がありますのでご了承ください。

● スーパーレッドホーク パーツリスト

- | | | | |
|----------------------|---------------------------------|---------------------|-----------------------|
| 1. アウターバレル 7.5 インチ用 | 29. ハンド | 59. フロントロックピン | 91. アクションレバー-S P |
| 1. アウターバレル 9.5 インチ用 | 30. シリンダーストップ | 60. フロントロックプランジャー | 92. バルブ S P |
| 2A. フレーム (454 カスール) | 31. トリガー-S P ガイド | 62. クレーンスタッド | 93. エレベーション S P |
| 2B. フレーム (44 マグナム) | 32. ガスタンク | 63. トリガーピン | 94. ウィンデージ S P |
| 3A. シリンダー (454 カスール) | 34. タンクベース | 64. ダウンラッチピン 1ヶ | 95. スライダー S P |
| 3B. シリンダー (44 マグナム) | 35. ダウンラッチ | 65. ハンドピン | 97. M 3 × 6 1ヶ |
| 6. ガスルート | 36. アクションレバー | 66. シリンダーストップピン | 98. + サラ M 3 × 6 |
| 8. レッドランプ | 37. ハンマー | 67. シリンダーストッププランジャー | 99. + サラ M 3 × 5 1ヶ |
| 9. HOP / ハウジング | 38. シア | 68. オープンラッチ S C | 100. + サラ M 3 × 1 5 |
| 10. フォーシングコーン | 39. ハンマーピン | 69. アクションレバーピン | 101. クリセント 1ヶ |
| 11. グリップ L | 40. オープンラッチ | 70. シアピン | 103. クレーンスタッドピン |
| 12. グリップ R | 45A. インナーバレル 7.5 インチ (454 カスール) | 71. バルブ | 104. 注入弁 |
| 13. フロントサイト | 45B. インナーバレル 7.5 インチ (44 マグナム) | 72. タンクピン 1ヶ | 106. バルブ O リング 小 |
| 14. フロントサイトプランジャー | 46A. インナーバレル 9.5 インチ (454 カスール) | 73. リアサイトピン | 107. バルブ O リング 大 |
| 15. HOP スライダー | 46B. インナーバレル 9.5 インチ (44 マグナム) | 75. エレベーション S C | 108. バルブキャッチ O リング |
| 17. リアサイト本体 | 47. バレルナット | 76. ウィンデージ S C | 111. ハンドプランジャー |
| 18. サイトブレード | 50. カートリッジセット (6 発) | 79. HOP ラバー | 113. グリップ S P ピンセット |
| 19. クレーン | 53. センターピンキャッチ | 80. タンクシール | 114. センターピンス P |
| 20. エジェクターロッド | 54B. ガスルートカラー | 81. フロントサイト S P | 115. バレルジョイント S C |
| 21. ベアリング 1ヶ | 55. ハンマーカラー | 82. フォーシングコーン S P | 116. バレルジョイント 7.5 インチ |
| 22. エジェクター | 56. バルブキャッチ | 83. Ø 2.5 S P 1ヶ | 116. バレルジョイント 9.5 インチ |
| 23. フロントロック | 57. ガスタンク S C | 85. エジェクター S P | 117. バレルナット O リング |
| 24. トリガーガード | 58. センターピン | 86. フロントロック S P | 118. バレルナットカラー |
| 25. リコイルプレート | | 87. クレーンスタッド S P | 119. ダンパー |
| 26. トリガー | | 88. トリガー S P | 120. エジェクターカラー |
| 27. トリガーストラット | | 89. ハンマー S P | |
| 28. トリガーラッチ | | 90. シア S P | |